

KORTERI REKONSTRUEERIMINE

TÖÖ NR: K-05-1224/21

TELLIJA: Irina Lastovitš

OBJEKTI ADDRESS: Tallinn,
Mustamäe LO,
Tammsaare tee 113-69

Tööprojekt

PROJEKTI KOOSTASID:

Edgar Pukk

VASTUTAV SPETSIALIST:

Edgar Pukk

TALLINN

21.04.2020



ALLPROJEKT

Allprojekt Consulting OÜ

Reg.nr. 12523565

Pikri 10-43

MTR EEP004451

GSM 56 473 317

E-mail: edgar.pukk@gmail.com

SISUKORD 2

SELETUSKIRI 3

1. Arhitektuurne osa
2. Konstruktivne osa
3. Ventilatsioon
4. Veevarustus
5. Tuleohutus

JOONISED

ST-001 Asendiskeem

ST-002 Korteriplaan. Lõige 1-1.

Koostas: Edgar Pukk Töö nr: K-05-1224/21 Kuupäev: 21.04.2021

Aadress: Tammsaare tee 113-69, Mustamäe LO, Tallinn

Stadium: Tööprojekt Firma: Allprojekt Consulting OÜ, reg nr 12523565 2/4

SELETUSKIRI

1. ARHITEKTUURNE OSA

Käesolev projekt on koostatud Tammsaare tee 113 korter 69 omaniku tellimisel eesmärgiga parandada korteri planeeringut. Selleks freesitakse korteri köögi ja toa siseseina täiendav ava ja lammutatakse olemasolev sankabiin, mõõdud ja tugevduslahendus on antud käesolevas projektis.

Käesolev projekt kooskõlastada Tallinna Linnaplaneerimise Ametiga.

Korteri üldpind rekonstrueerimise käigus ei muutu.

2. KONSTRUKTIIVNE OSA

Hoone Tammsaare tee 113 on viiekordne suurpaneelilamu tüüpseeriast I-464D. Hoone kandekonstruktsioonid on ehitatud monteeritavast raudbetoonist suurpaneelidest. Välissenad on kolmekihilised raudbetoonpaneelid, siseseinad on 120mm ja 140mm paksused raudbetoonpaneelid. Vahelaed on 100mm paksused raudbetoonplaadid, mis toetuvad kõikides külgedes seinapaneelidele. Hoone jäikus on tagatud vahelagede ja seinte koostööga.

Korter nr 69 on 3-toaline korter pindalaga 61,0m² ja asub 4. korrusel.

Korterisse kandvatesse seinas on projekteeritud täiendav ava, mõõdud ja tugevduslahendus on antud joonistel. Projekteeritud täiendava ava väljafreesimine ning sankabiini lammutamine ei ole ohtlikud hoone tugevusele ja jäikusele.

Enne sankabiini seinte lammutamist tuleb lammutada sankabiini seintele toetuv sankabiini lagi. Uue sankabiini väljaehitamisel tuleb põrand ja seinad teha niiskuskindlaks ning tagada konstruktsioonide vähemalt samaväärne mürapidavus.

Antud seinas ei ole varem teistel korrustel avasid freesitud.

Projekteerimistööd ja nende läbiviimine on teostatud Hea Ehitustava (ET – 10207-0068) ja vastavalt Eesti Vabariigis kehtivatele seadustele, määrustele, otsustele, sealhulgas:

- 1) Ehitusseadustik vastuvõetud 11.02.2015. a.
- 2) Majandus- ja taristuministri 17.07.2015. a. määrus nr 97 „Nõuded ehitusprojektile.
- 3) Majandus- ja taristuministri 02.07.2015. a. määrus nr 85 „Eluruumile esitatavad nõuded“.
- 4) Siseministri 30.03.2017. a. määrus nr 17 „Ehitisele esitatavad tuleohutusnõuded“.
- 5) Tallinna jäätmehoolduseeskiri (Tallinna Linnavolikogu 08.09.2011 määrus nr 28).
 - kohaliku võimu määrustele, juhenditele
 - Eesti Vabariigis kehtivatele (eel)normidele ja standarditele:
 - ✓ EVS 937:2017 „Ehitusprojekt“
 - tellija soovidele

Töö nimetus:

KORTERI REKONSTRUEERIMINE

Tööde läbiviimise järjekord:

1. Enne tööde algust teha selgeks, kus jooksevad elektrijuhtmed. Elektrijuhtmed, mis lõigatakse läbi, tuleb välja võtta ja vooluvõrgust eraldada.
2. Toestada laed ajutise tugistusega kahelt poolt ava sammuga ca ~700-1000mm.
3. Kui avad on freesitud ajutised tugistused võib ära võtta.
4. Materjalide ajutine ladustamine toimub korteris. Ehitustööde lõpetamisel tuleb ehitusjätmed koristada, sorteerida ja käidelda vastavalt Tallinna jäätmekäitluse eeskirjadele. Jätmevedu on lubatud ainult selleks ette nähtud kohtadesse
5. Terastala puhastada roostest ja kruntida.
6. Metalltala kiiluda tihedalt vastu ava ülemist pinda ja vastu toetuspinda.

3. VENTILATSIOON

Korteris teostatakse ainult siseplaneeringu muudatused, vent. süsteemi ei muudeta.

4. VEEVARUSTUS JA KANALISATSIOON

Korteris teostatakse ainult siseplaneeringu muudatused, kommunikatsioone ei muudeta.

5. TULEOHUTUS

Korteris teostatakse ainult siseplaneeringu muudatused, tuletõkkeseksioone ei muudeta.

Töö nr: K-05-1224/21
Töö nimetus: Korteris rekonstrueerimine
Aadress: Tammsaare tee 113-69, Mustamäe LO, Tallinn
Koostaja: Edgar Pukk

Kuupäev: 21.04.2021
Projekti staadium: Tööprojekt
Projekti koostaja: Allprojekt Consulting OÜ

Asendiskeem

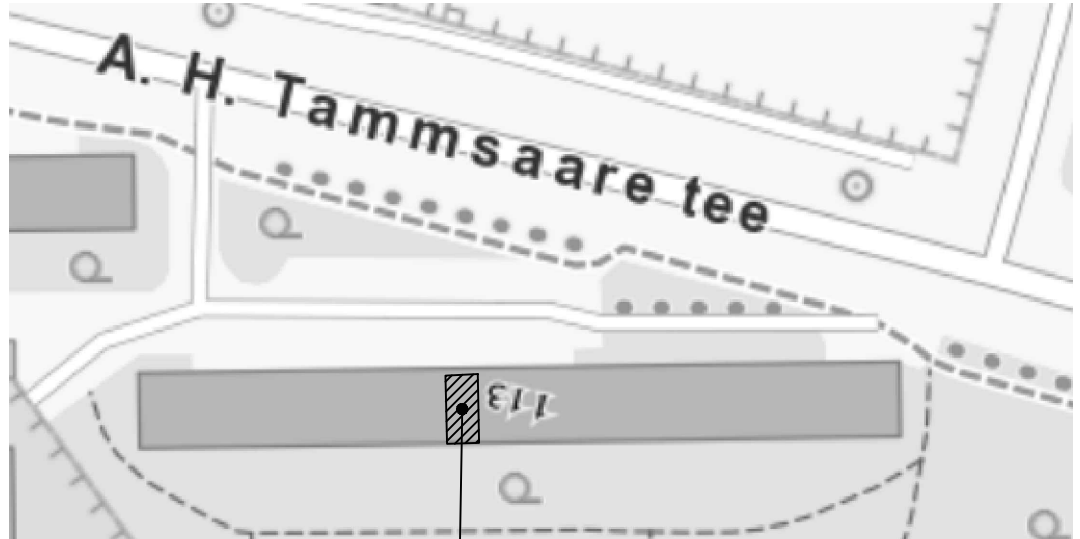

Mustamäe tee 163-49

Nr.	Muudatus	Muutja	Kuupäev
-----	----------	--------	---------

 ALLPROJEKT	Allprojekt Consulting OÜ Reg nr 12523565 MTR: EEP004451 Pikri 10-43, 13624, Tallinn Tel: +37256473317 edgar.pukk@gmail.com	Töö nimetus: Korterite rekonstrueerimine	
	Projekterija: Edgar Pukk	Joonis: Asendiskeem	Mõõt: —
Vastutav spetsialist: Edgar Pukk	Faili nimi:	Töö nr: K-05-1224/21	Kuupäev: 21.04.2021 Stadium: TP Grupp: Leht/Lehti 1/1 Joonise nr: ST-001

Korteri plaan

M1:100

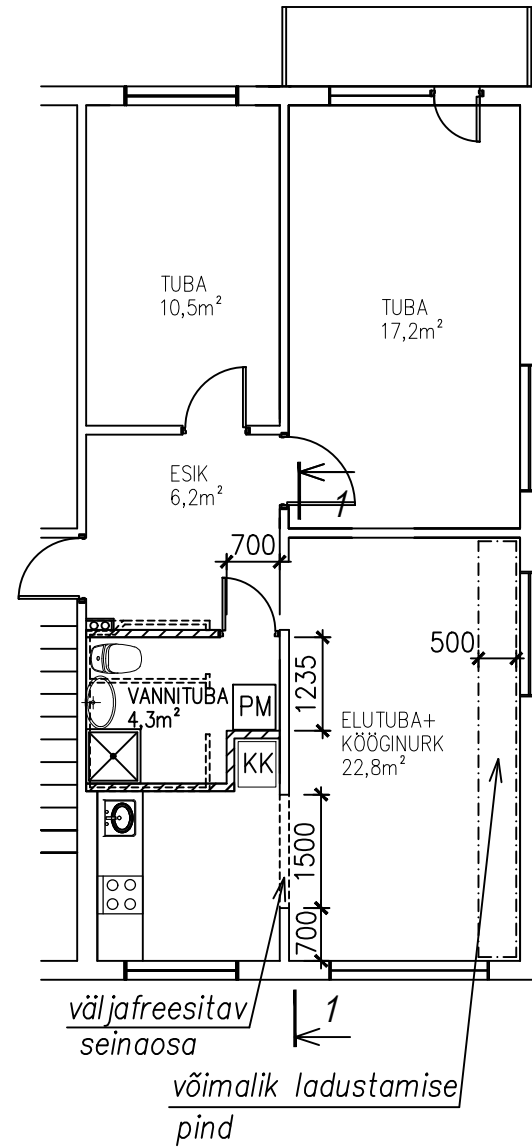

1-1

M1:100

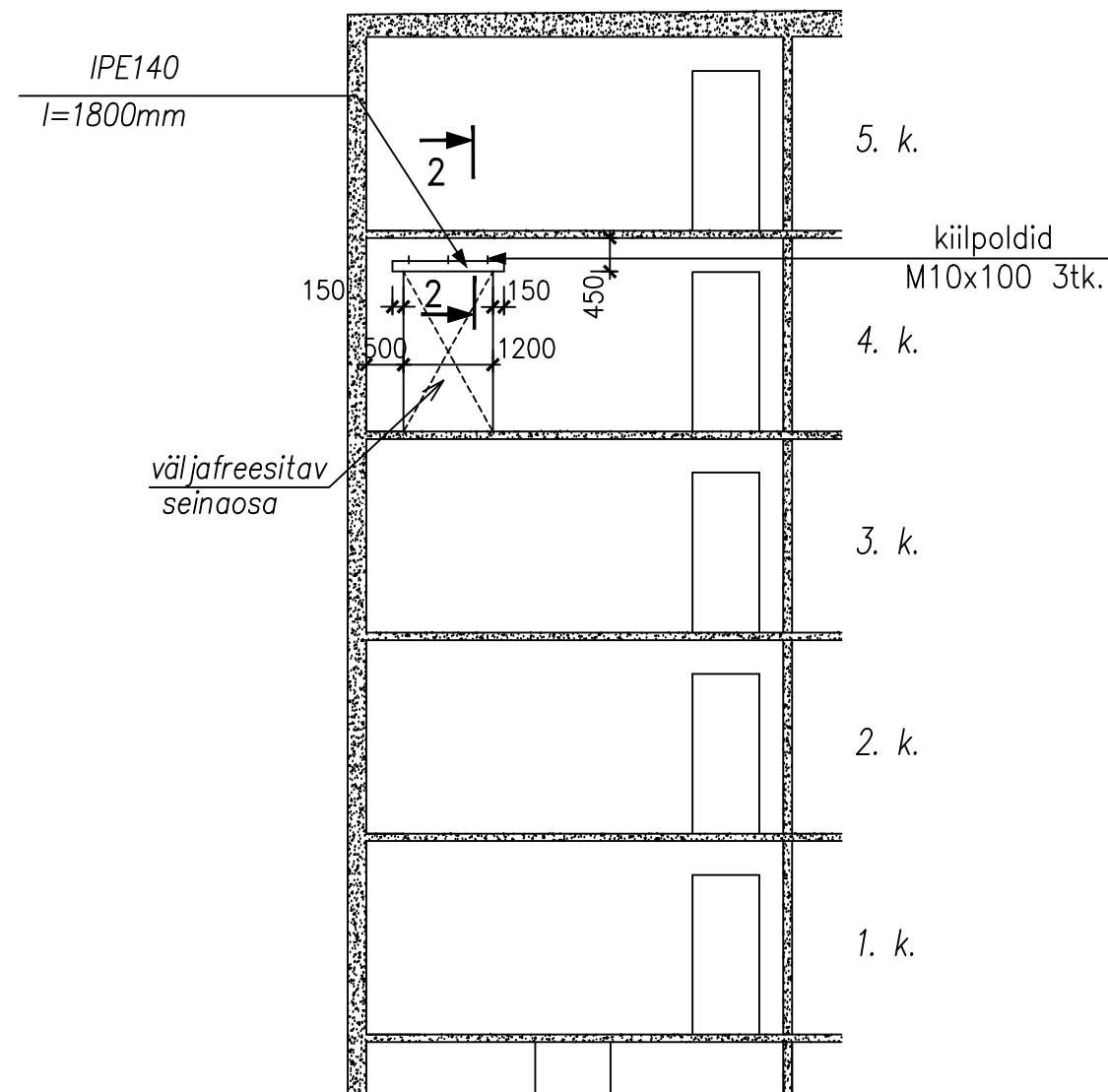

2-2

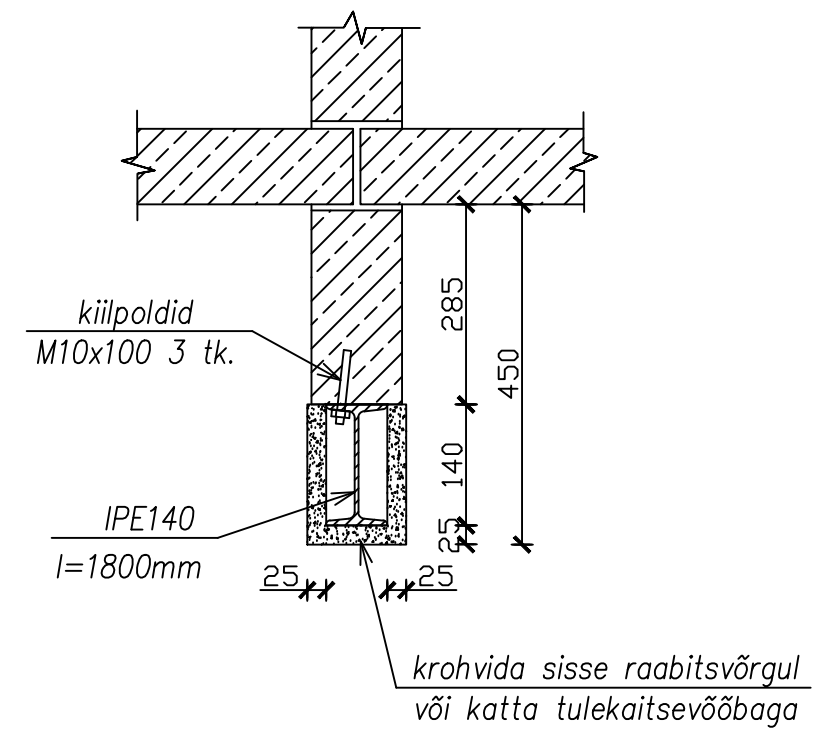

TINGMÄRGID:

- olemasolev r/b sein
- väljafreesitav seiniosa / lammutatav sankabiin
- - - võimalik ladustamise pind
- //// ehitatav teraskarkassil kergsein 100mm

MÄRKUSED:

1. Üldmärkused vt seletuskiri.
2. Korteri üldpind 61,0m²

 Allprojekt Consulting OÜ Reg nr 12523565 MTR: EEP004451 Pikri 10-43, 13624, Tallinn Tel: +37256473317 edgar.pukk@gmail.com	Töö nimetus: Korteri rekonstrueerimine	
	Address: Tammsaare tee 113-69, Mustamäe LO, Tallinn Tellija: Irina Lastovits	
Projekteerija: Edgar Pukk	Joonis: Korteri plaan (2. korrus). Lõige 1-1	Mööd: 1:100, 1:10
		Kuupäev: 21.04.2021
		Staadium: TP Grupp
		Leht/Lehti 1/1
Vastutav spetsialist: Edgar Pukk	Faili nimi:	Töö nr: K-05-1224/21
		Joonise nr: ST-002